



BERITA NEGARA REPUBLIK INDONESIA

No.908, 2018

KEMENHUB. Marka Jalan. Perubahan.

PERATURAN MENTERI PERHUBUNGAN REPUBLIK INDONESIA

NOMOR PM 67 TAHUN 2018

TENTANG

PERUBAHAN ATAS PERATURAN MENTERI PERHUBUNGAN

NOMOR PM 34 TAHUN 2014 TENTANG MARKA JALAN

DENGAN RAHMAT TUHAN YANG MAHA ESA

MENTERI PERHUBUNGAN REPUBLIK INDONESIA,

- Menimbang : a. bahwa dalam Peraturan Menteri Perhubungan Nomor PM 34 Tahun 2014 tentang Marka Jalan telah diatur warna marka tanda berwarna putih untuk marka membujur;
- b. bahwa untuk memberikan identifikasi dan ciri jalan nasional, perlu dilakukan perubahan terhadap warna marka tanda berupa marka membujur pada jalan nasional;
- c. bahwa berdasarkan pertimbangan sebagaimana dimaksud dalam huruf a dan huruf b, perlu menetapkan Peraturan Menteri Perhubungan tentang Perubahan atas Peraturan Menteri Perhubungan Nomor PM 34 Tahun 2014 tentang Marka Jalan;
- Mengingat : 1. Undang-Undang Nomor 22 Tahun 2009 tentang Lalu Lintas dan Angkutan Jalan (Lembaran Negara Republik Indonesia Tahun 2009 Nomor 96, Tambahan Lembaran Negara Republik Indonesia Nomor 5025);
2. Peraturan Pemerintah Nomor 79 Tahun 2013 tentang Jaringan Lalu Lintas dan Angkutan Jalan (Lembaran

- Negara Republik Indonesia Tahun 2013 Nomor 193, Tambahan Lembaran Negara Republik Indonesia Nomor 5468);
3. Peraturan Presiden Nomor 40 Tahun 2015 tentang Kementerian Perhubungan (Lembaran Negara Republik Indonesia Tahun 2015 Nomor 75);
 4. Peraturan Menteri Perhubungan Nomor PM 34 Tahun 2014 tentang Marka Jalan (Berita Negara Republik Indonesia Tahun 2014 Nomor 1244);
 5. Peraturan Menteri Perhubungan Nomor PM 189 Tahun 2015 tentang Organisasi dan Tata Kerja Kementerian Perhubungan (Berita Negara Republik Indonesia Tahun 2015 Nomor 1844) sebagaimana telah beberapa kali diubah, terakhir dengan Peraturan Menteri Perhubungan Nomor PM 56 Tahun 2018 tentang Perubahan Keempat atas Peraturan Menteri Perhubungan Nomor PM 189 Tahun 2015 tentang Organisasi dan Tata Kerja Kementerian Perhubungan (Berita Negara Republik Indonesia Tahun 2018 Nomor 814);

MEMUTUSKAN:

Menetapkan : PERATURAN MENTERI PERHUBUNGAN TENTANG PERUBAHAN ATAS PERATURAN MENTERI PERHUBUNGAN NOMOR PM 34 TAHUN 2014 TENTANG MARKA JALAN.

Pasal I

Beberapa ketentuan dalam Peraturan Menteri Perhubungan Nomor PM 34 Tahun 2014 tentang Marka Jalan (Berita Negara Republik Indonesia Tahun 2014 Nomor 1244), diubah sebagai berikut:

1. Ketentuan Pasal 16 ayat (2) diubah dan ditambahkan 2 (dua) ayat yakni ayat (3) dan ayat (4) sehingga Pasal 16 berbunyi sebagai berikut:

Pasal 16

- (1) Marka Membujur sebagaimana dimaksud dalam Pasal 13 huruf a terdiri atas:
 - a. garis utuh;
 - b. garis putus-putus;
 - c. garis ganda yang terdiri dari garis utuh dan garis putus-putus; dan
 - d. garis ganda yang terdiri dari dua garis utuh.
 - (2) Marka membujur sebagaimana dimaksud pada ayat (1) berwarna:
 - a. putih dan kuning untuk jalan nasional; dan
 - b. putih untuk jalan selain jalan nasional.
 - (3) Marka membujur berwarna kuning sebagaimana dimaksud pada ayat (2) huruf a berupa:
 - a. garis utuh dan/atau garis putus-putus sebagai pembatas dan pembagi jalur; dan
 - b. garis utuh sebagai peringatan tanda tepi jalur atau lajur lalu lintas sisi kanan.
 - (4) Marka membujur berwarna putih sebagaimana dimaksud pada ayat (2) huruf a berupa:
 - a. garis putus-putus sebagai pembagi lajur; dan
 - b. garis utuh sebagai peringatan tanda tepi jalur atau lajur lalu lintas sisi kiri.
2. Diantara Pasal 79 dan Pasal 80 disisipkan 1 (satu) Pasal yakni Pasal 79A, sehingga berbunyi sebagai berikut:

Pasal 79A

Marka membujur pada jalan nasional yang telah dipasang sebelum Peraturan Menteri ini berlaku dinyatakan tetap berlaku dan wajib menyesuaikan dalam jangka waktu paling lama 1 (satu) tahun sejak Peraturan Menteri ini diundangkan.

3. Lampiran Peraturan Menteri Perhubungan Nomor PM 34 Tahun 2014 tentang Marka Jalan diubah sehingga menjadi sebagaimana tercantum dalam Lampiran yang merupakan bagian tidak terpisahkan dari Peraturan

Menteri ini.

Pasal II

Peraturan Menteri ini mulai berlaku pada tanggal diundangkan.

Agar setiap orang mengetahuinya, memerintahkan pengundangan Peraturan Menteri ini dengan penempatannya dalam Berita Negara Republik Indonesia.

Ditetapkan di Jakarta
pada tanggal 16 Juli 2018

MENTERI PERHUBUNGAN
REPUBLIK INDONESIA,

ttd

BUDI KARYA SUMADI

Diundangkan di Jakarta
pada tanggal 18 Juli 2018

DIREKTUR JENDERAL
PERATURAN PERUNDANG-UNDANGAN
KEMENTERIAN HUKUM DAN HAK ASASI MANUSIA
REPUBLIK INDONESIA,

ttd

WIDODO EKATJAHJANA

LAMPIRAN
PERATURAN MENTERI PERHUBUNGAN
REPUBLIK INDONESIA NOMOR 67 TAHUN
2018 TENTANG PERUBAHAN ATAS
PERATURAN MENTERI PERHUBUNGAN
NOMOR PM 34 TAHUN 2014
TENTANG MARKA JALAN

GAMBAR 1
PAKU JALAN

A. PAKU JALAN BERBENTUK BULAT

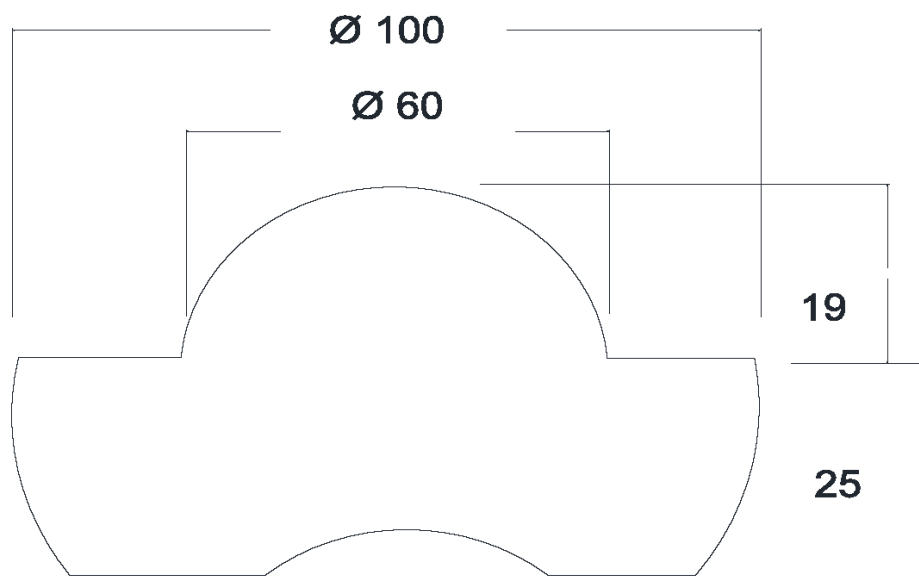

Ukuran : mm

B. PAKU JALAN BERBENTUK SEGIEMPAT

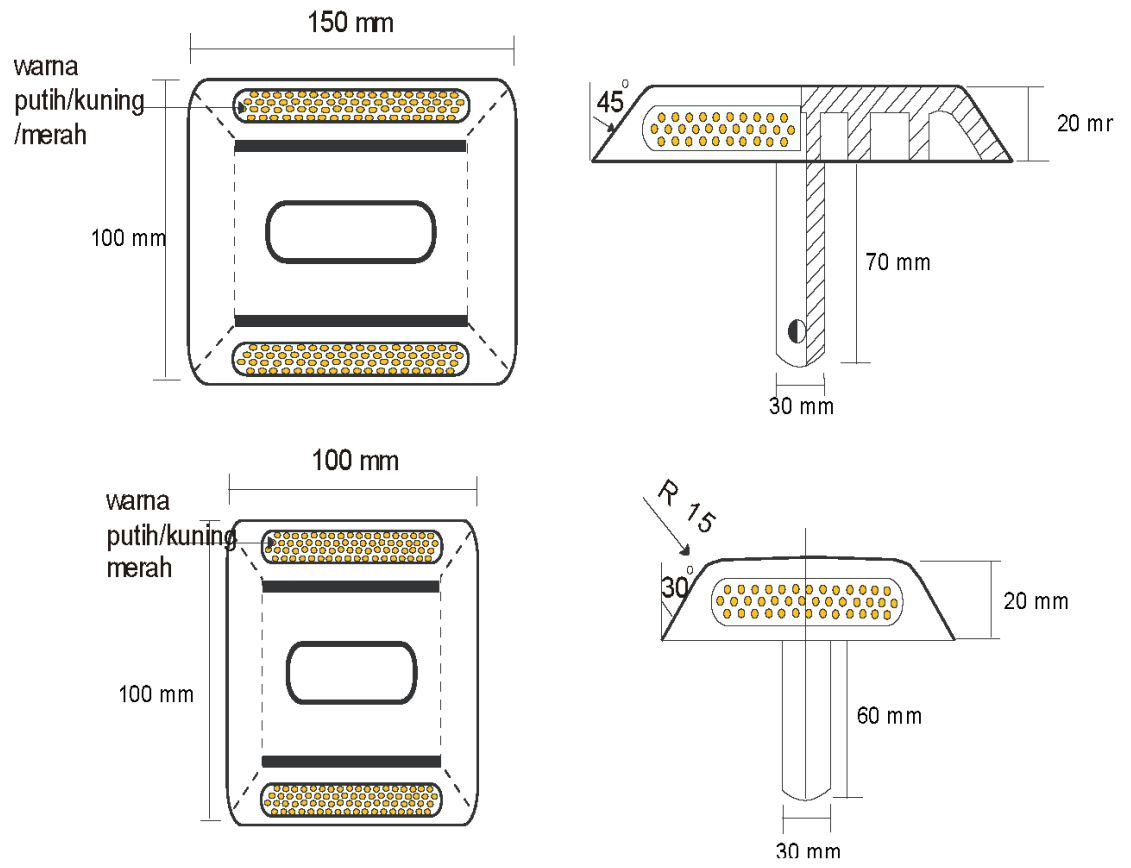

GAMBAR 2
ALAT PENGARAH LALU LINTAS

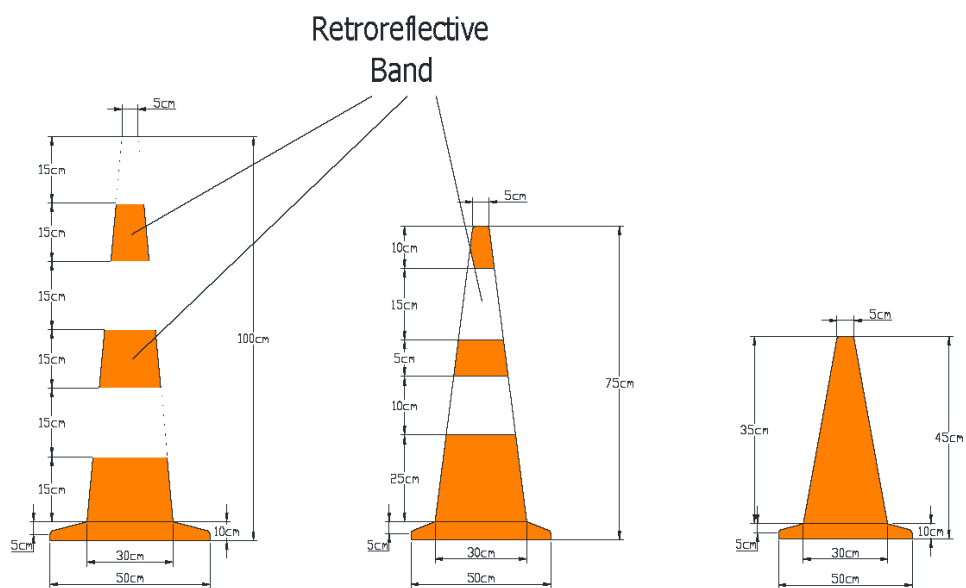

Keadaan malam hari dan/atau Jalan
bebas hambatan
(=50 km/jam)

Siang hari dan Kecepatan Rendah
Jalan raya (< 50 km/jam)

GAMBAR 3
PEMBAGI LAJUR ATAU JALUR

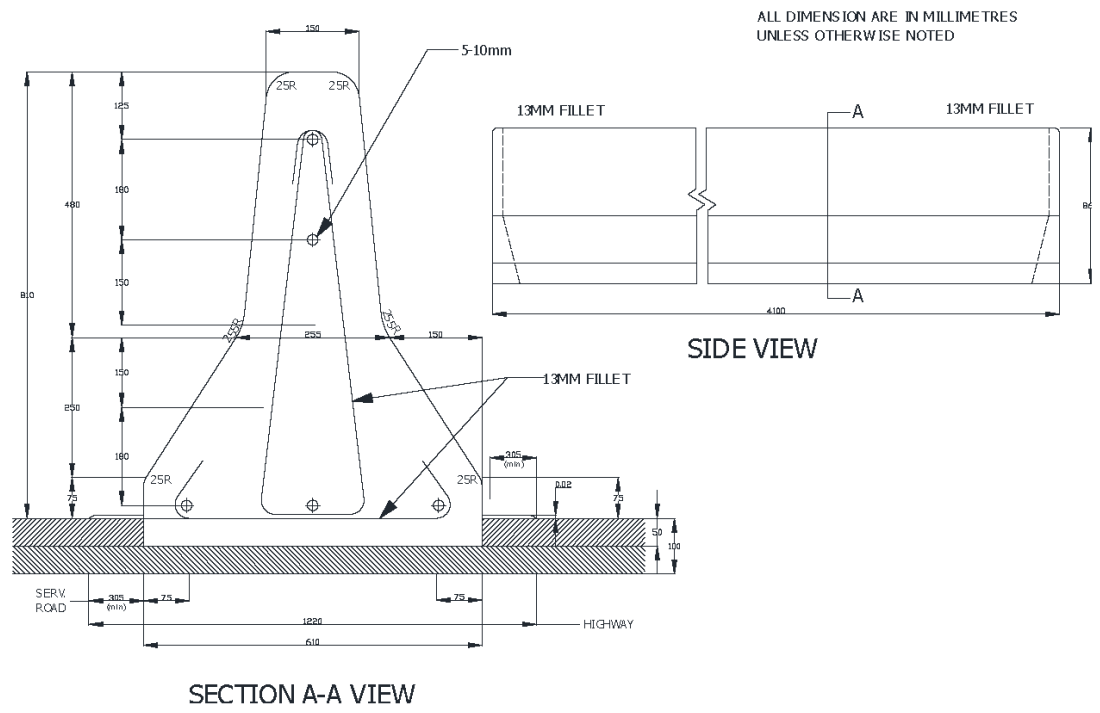

GAMBAR 4 BENTUK DAN UKURAN MARKA MEMBUJUR

Berfungsi sebagai Garis Tepi,
a. Tepi perkerasan jalan
b. Tepi perkerasan luar
c. Garis pada jalur tepian (Margin Strip)

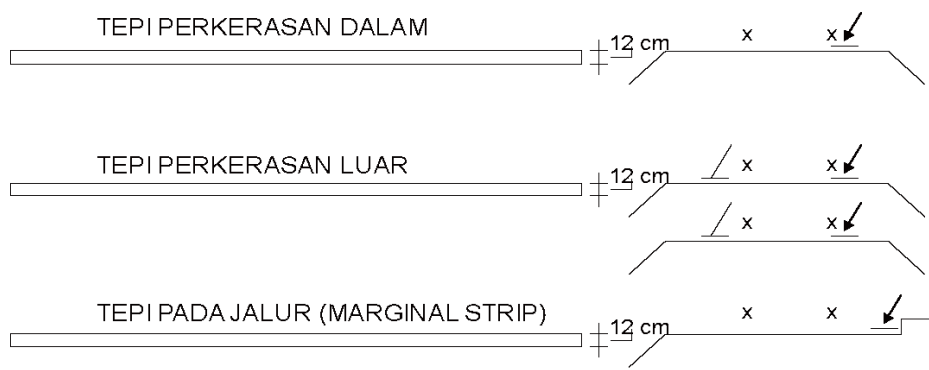

Berfungsi sebagai Garis Pengarah pada persilangan sebidang

UNTUK PENGARAH PADA PERSIMPANGAN
WARNA GARIS PUTIH

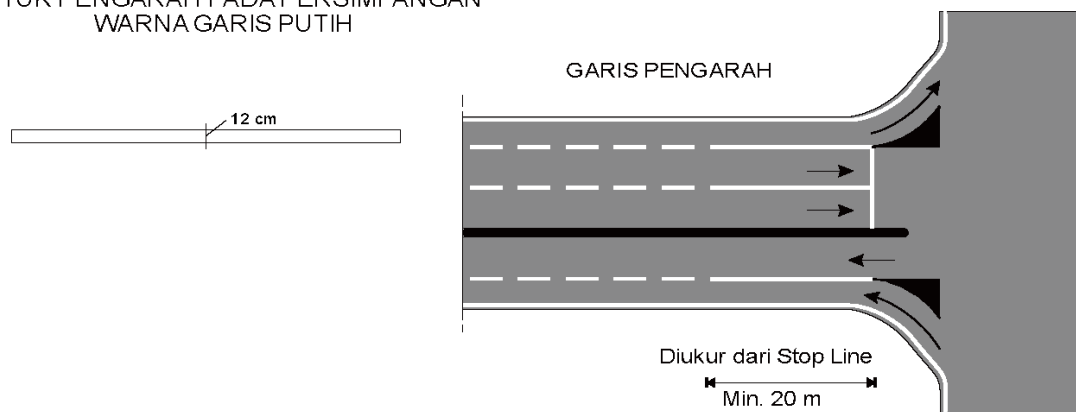

GAMBAR 5 BENTUK DAN UKURAN MARKA MEMBUJUR

Berfungsi sebagai garis dilarang pindah jalur.

Dipasang pada tempat tertentu atau pada daerah tikungan dengan jarak pandangan yang kurang memadai.

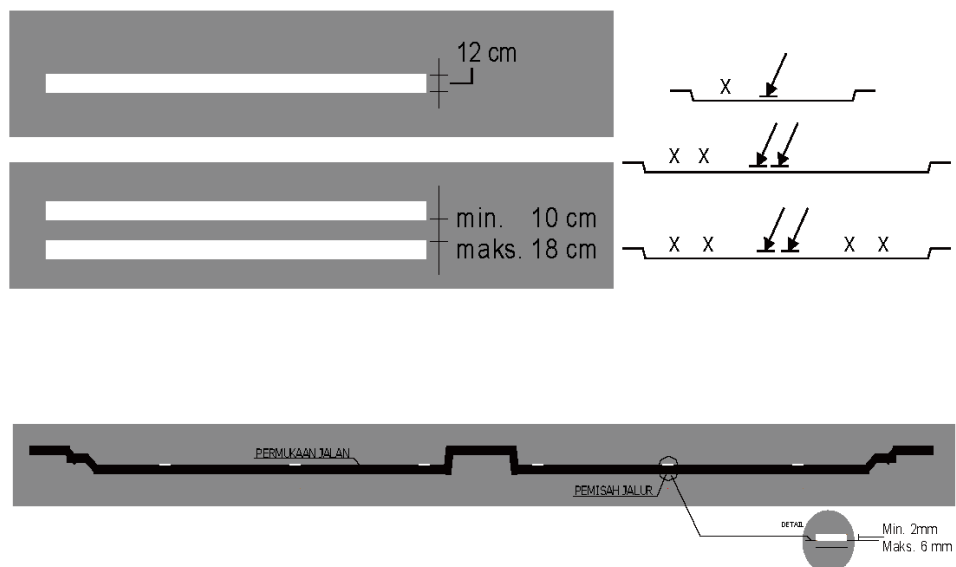

GAMBAR 6
BENTUK DAN UKURAN MARKA MEMBUJUR

a. Jalan 2 jalur, 2 arah dengan lebar > 550 cm.

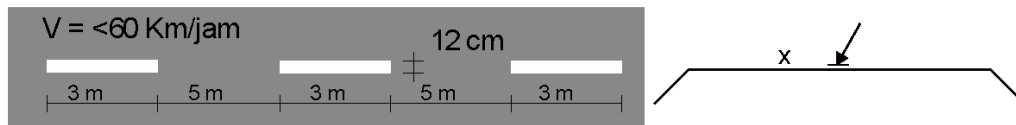

b. Jalan lebih dari dua jalur

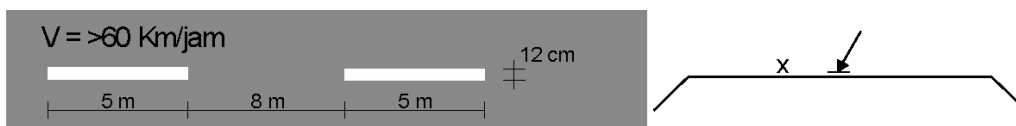

GAMBAR 7
BENTUK DAN UKURAN MARKA MEMBUJUR

Berfungsi sebagai garis peringatan pada jalur percepatan/perlambatan sebelum pendekat penghalang (*approach line*) atau pada garis dilarang menyiap di tikungan.

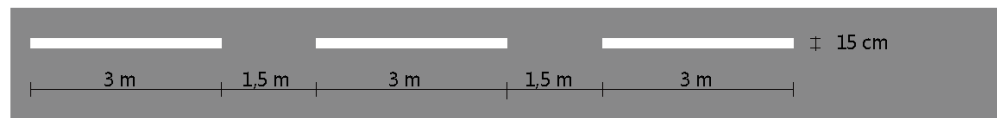

GAMBAR 8
WARNA MARKA MEMBUJUR JALAN NASIONAL

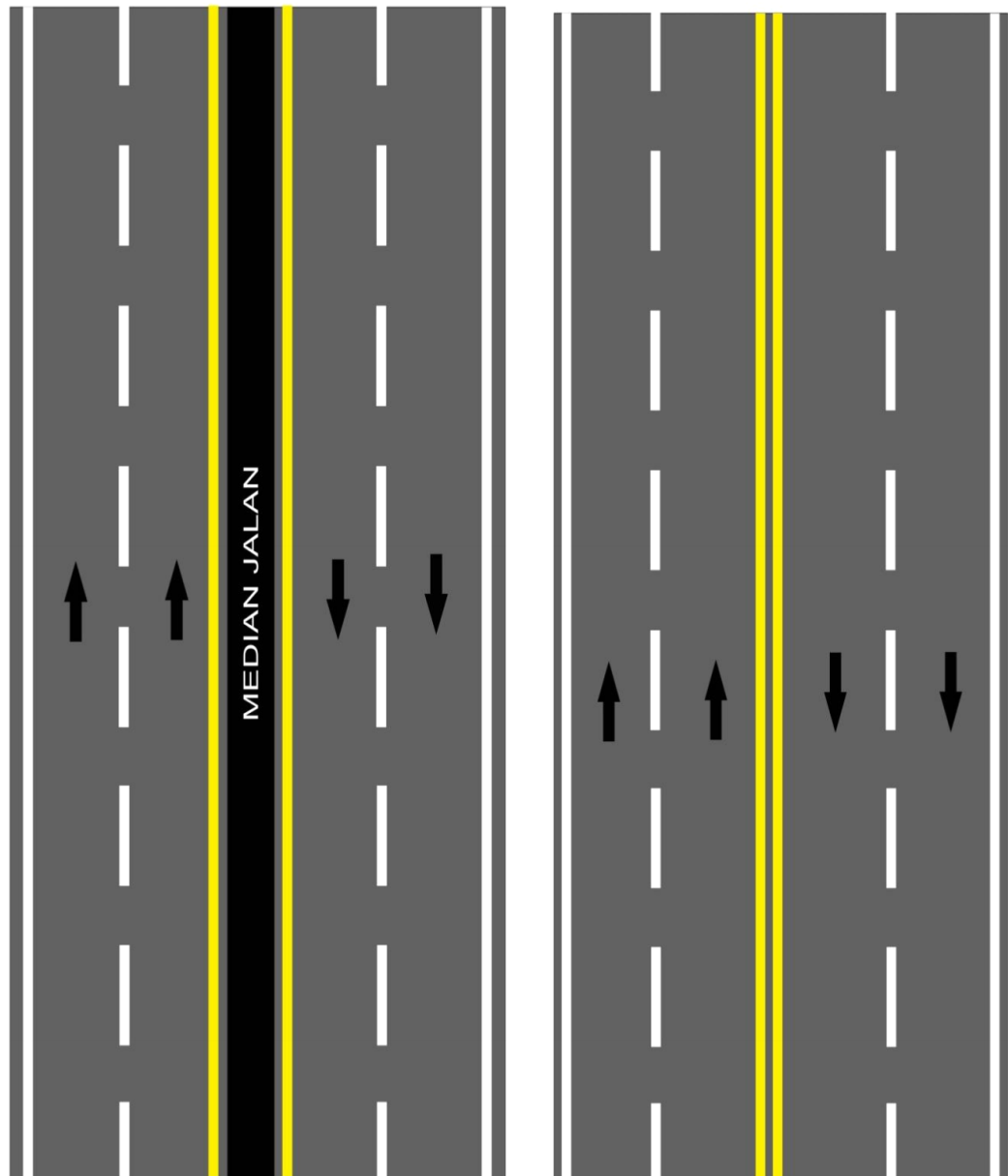

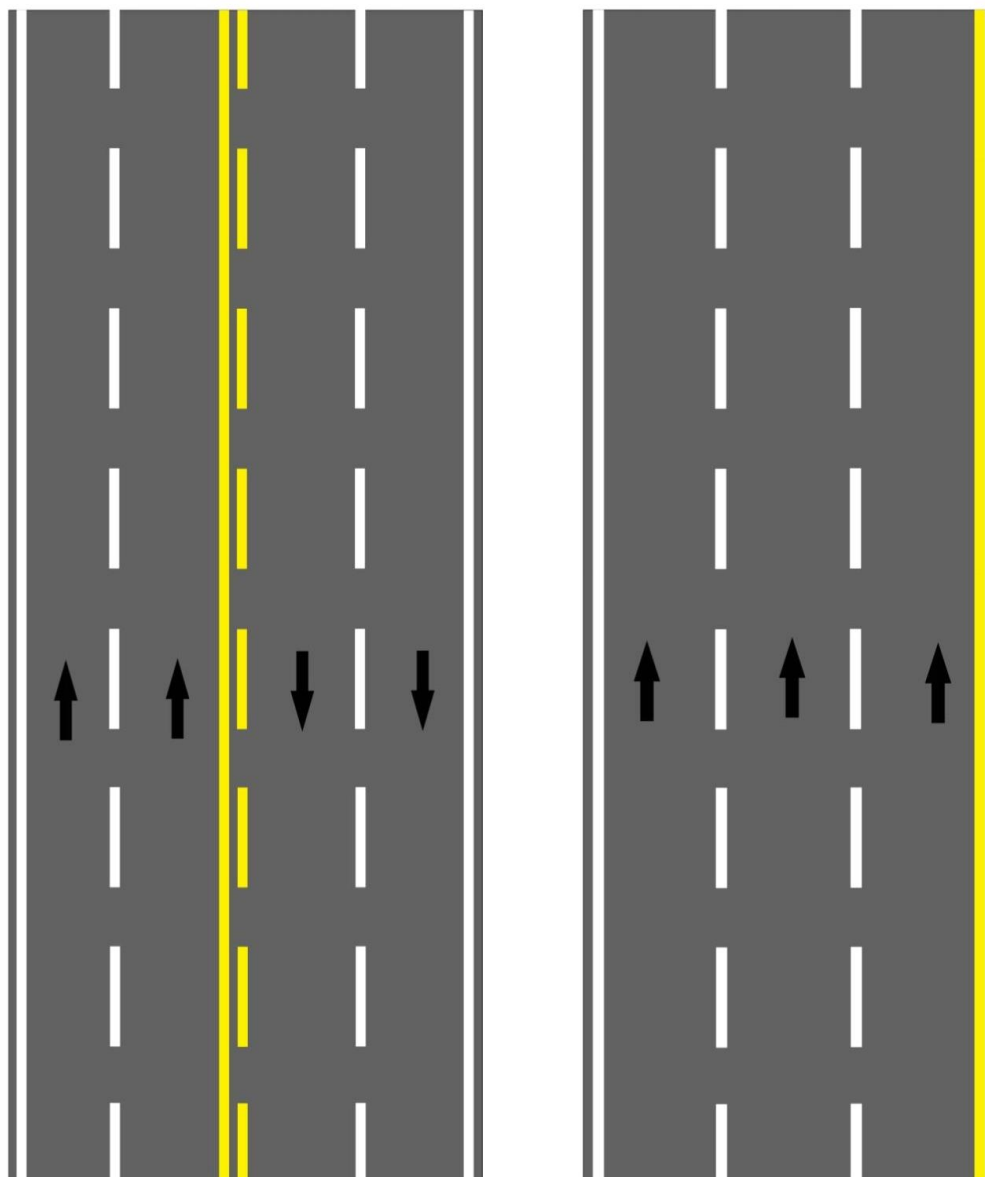

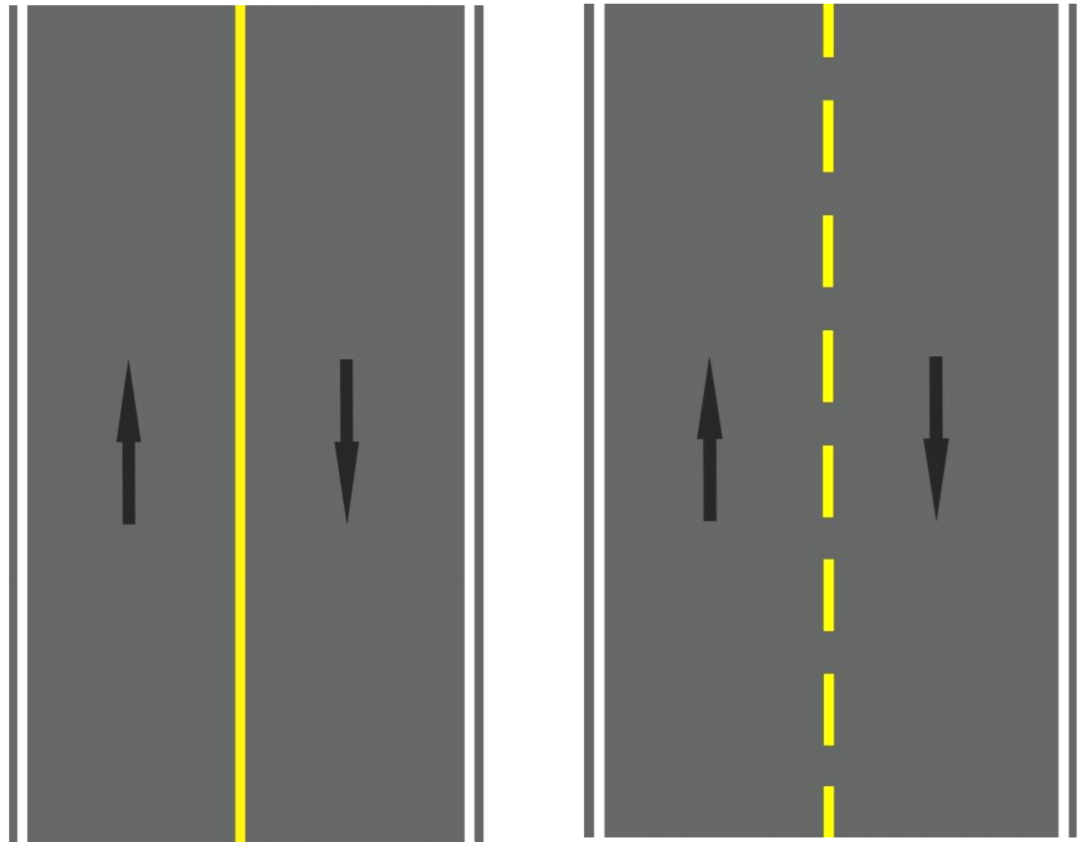

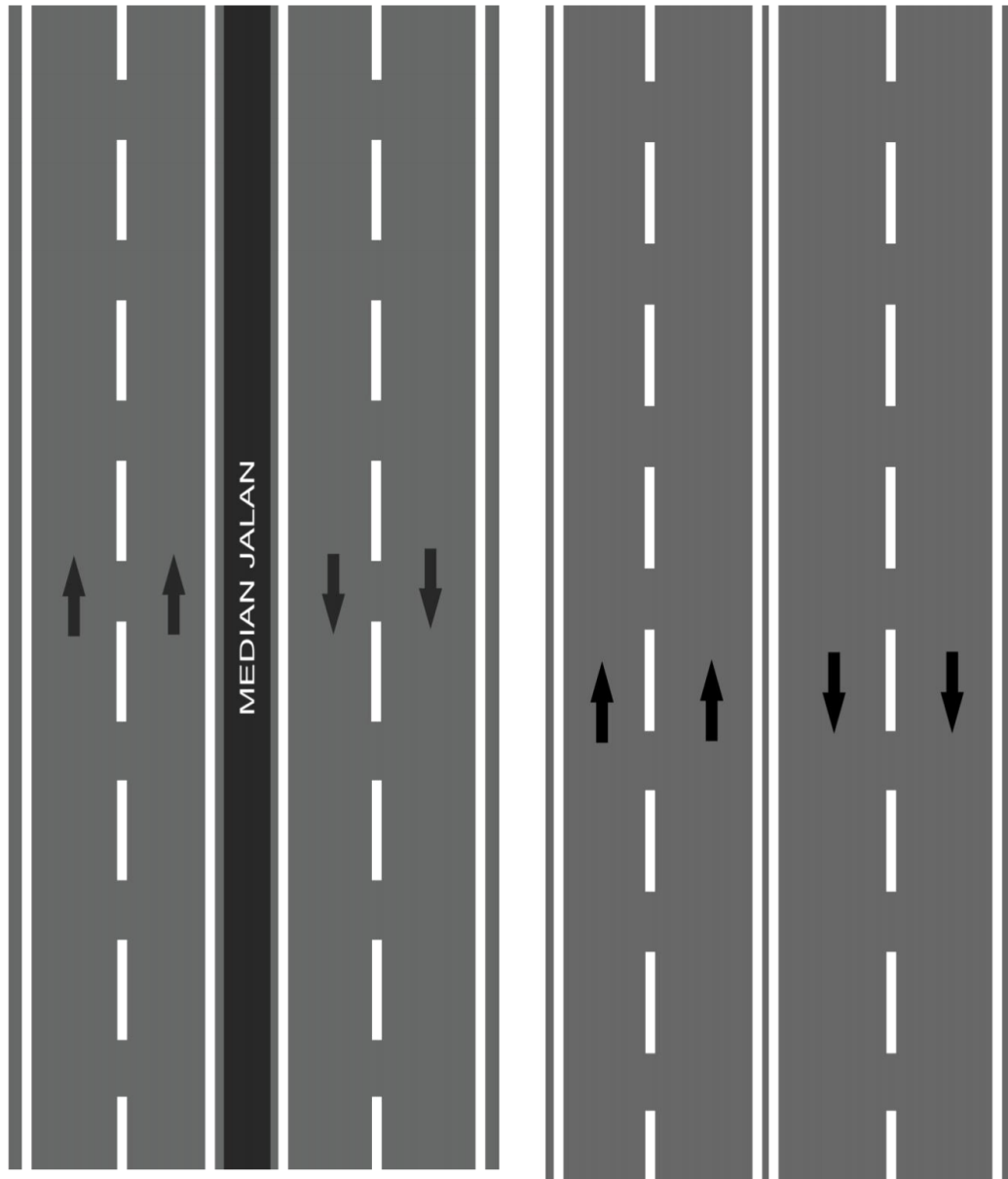

Keterangan:  merupakan simbol arah lalulintas

GAMBAR 9
WARNA MARKA MEMBUJUR SELAIN JALAN NASIONAL

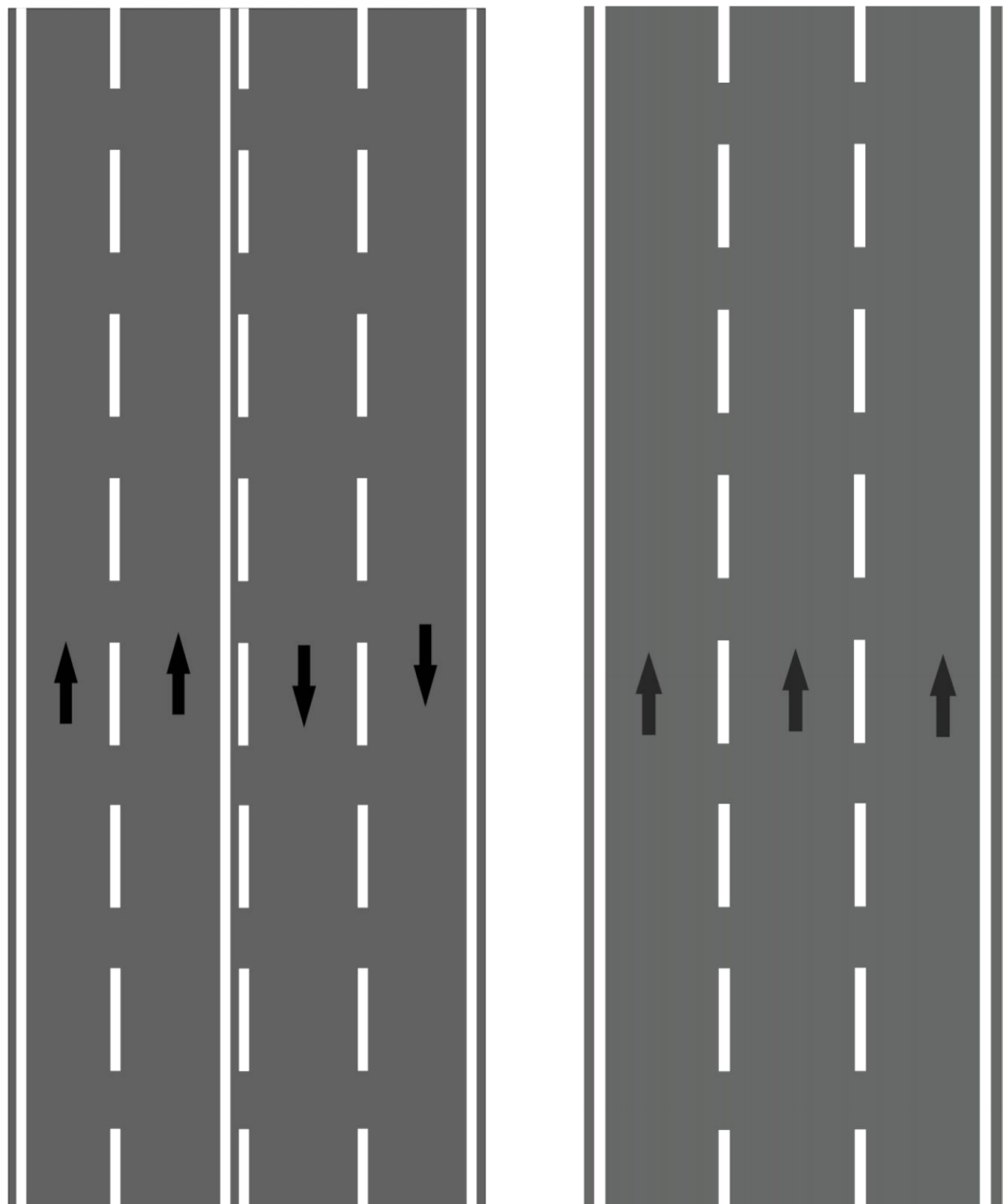

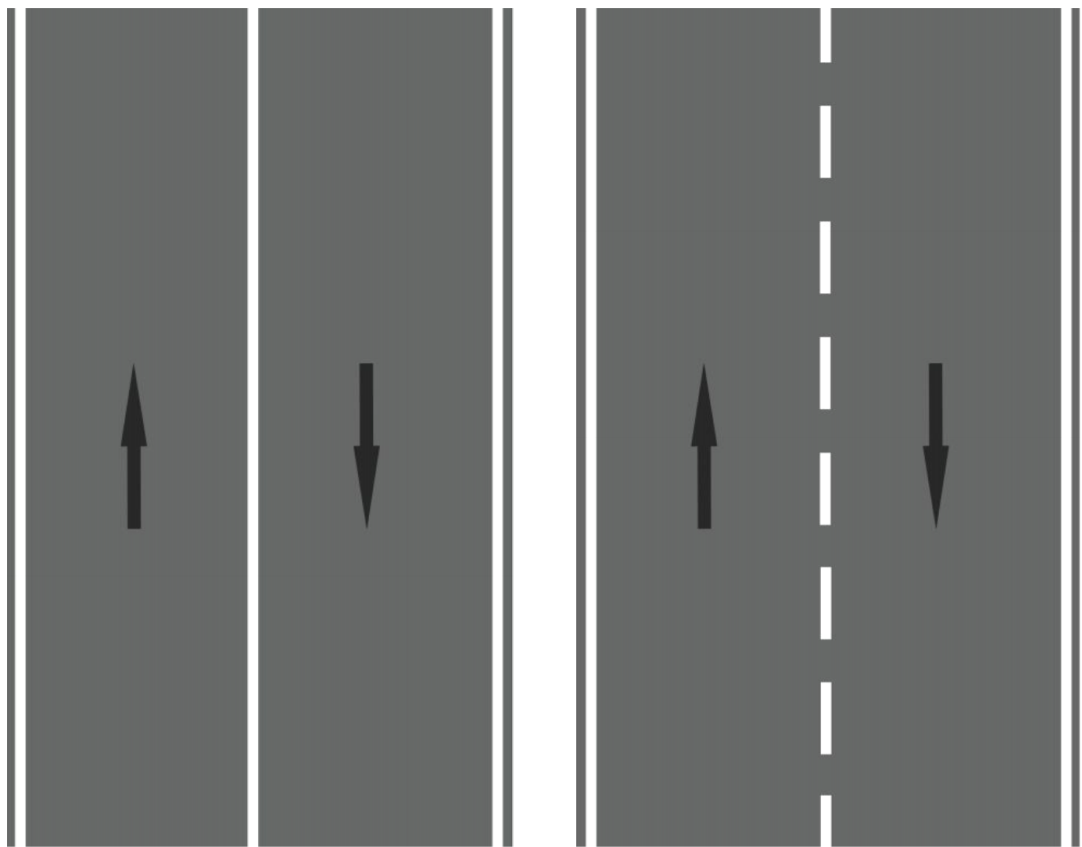



Keterangan:  merupakan simbol arah lalulintas

GAMBAR 10
BENTUK DAN UKURAN MARKA MELINTANG

Marka Huruf dan Angka

Marka Huruf dan Angka ini dipakai untuk mempertegas perintah/petunjuk dan biasanya dipasang bersama Marka lainnya.

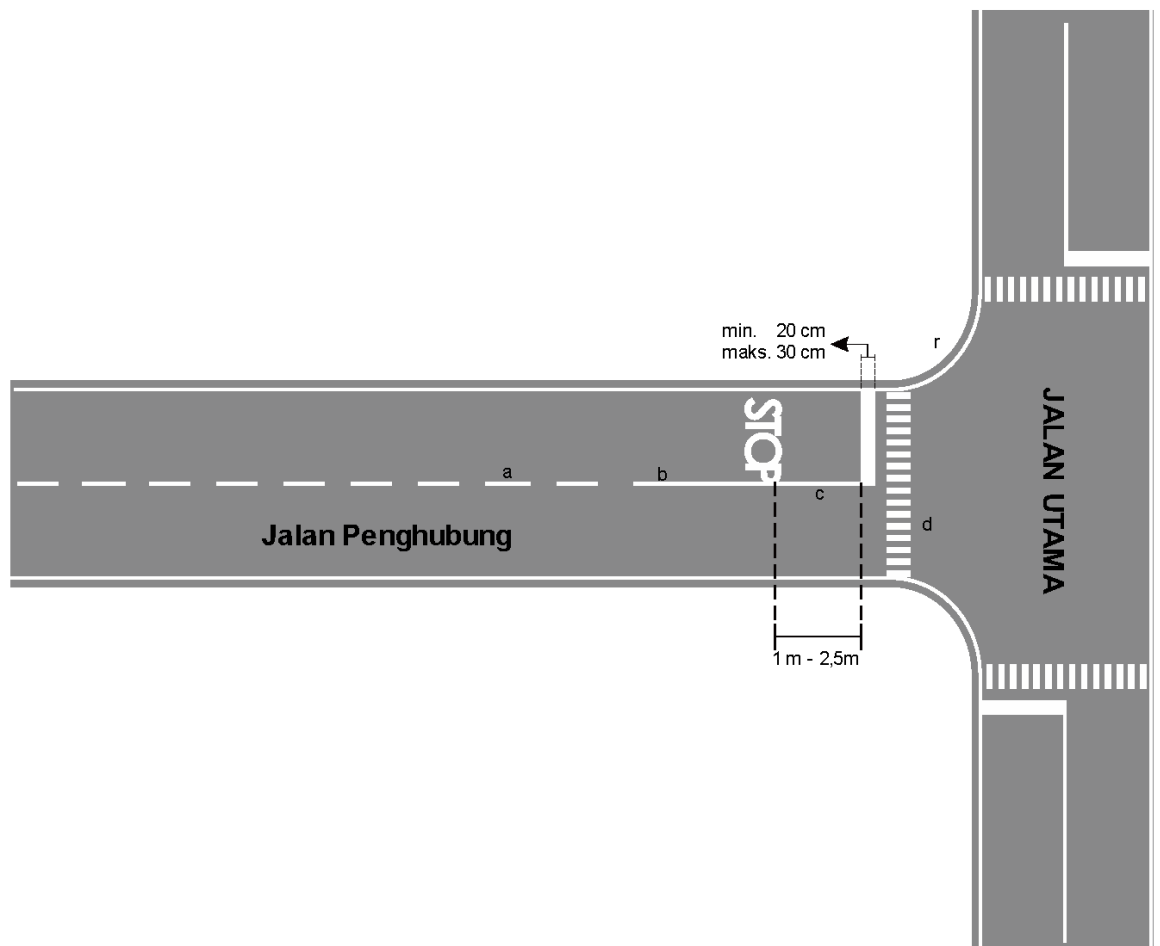

Keterangan :

- a. Lihat standar pemisah jalur;
- b. Lihat standar garis pengarah;
- c. Lihat standar garis stop;
- d. Lihat standar garis.

GAMBAR 11
BENTUK DAN UKURAN MARKA MELINTANG

Digunakan pada pertemuan berprioritas.

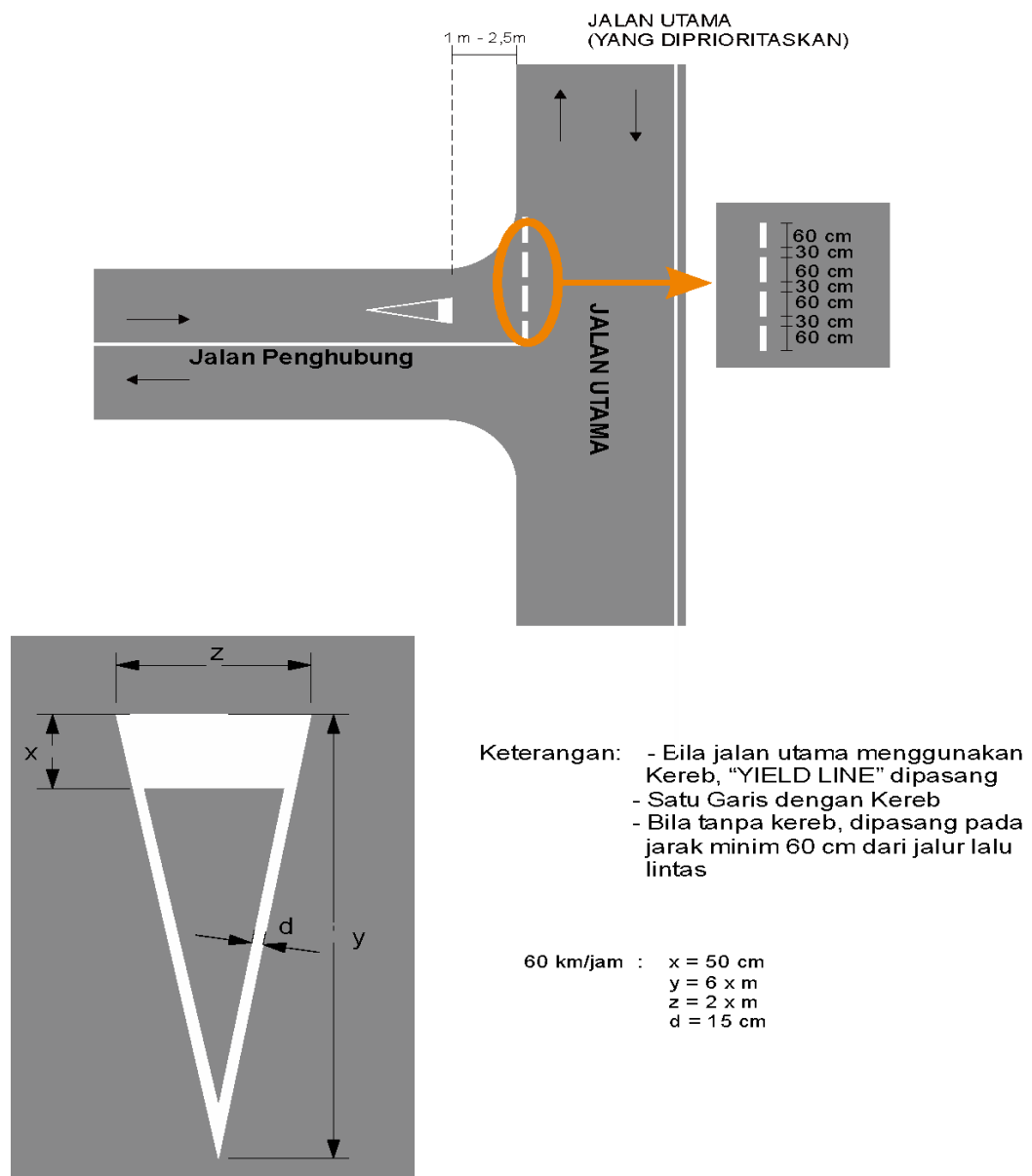

GAMBAR 12
BENTUK DAN UKURAN MARKA MELINTANG

Marka Pengarah Lalu Lintas dipasang
daerah sebelum dan sesudah adanya penghalang,
berfungsi sebagai pengarah lalu lintas.

di
yang

Arah Panah digambarkan menghadap arah lalu lintas.

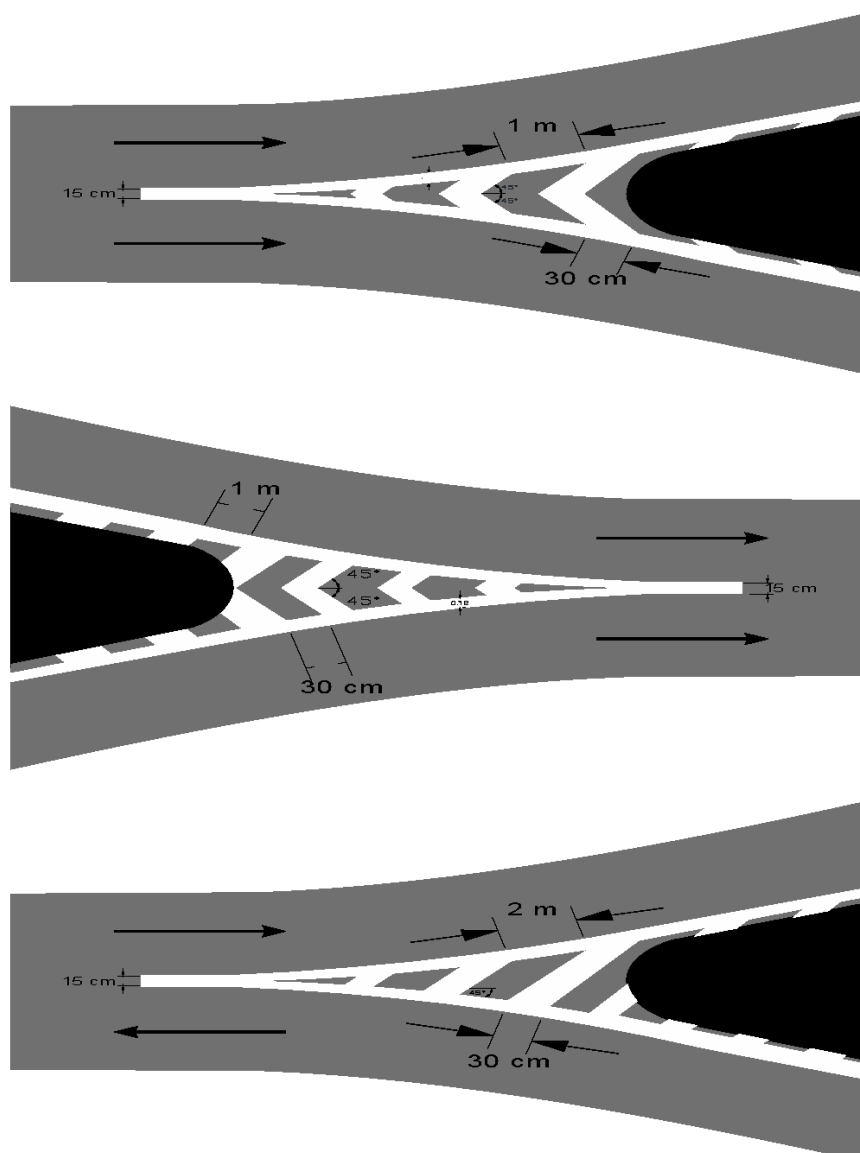

GAMBAR 13
BENTUK DAN UKURAN MARKA LAMBANG

Tandapanah
(tandapengarahlajur)

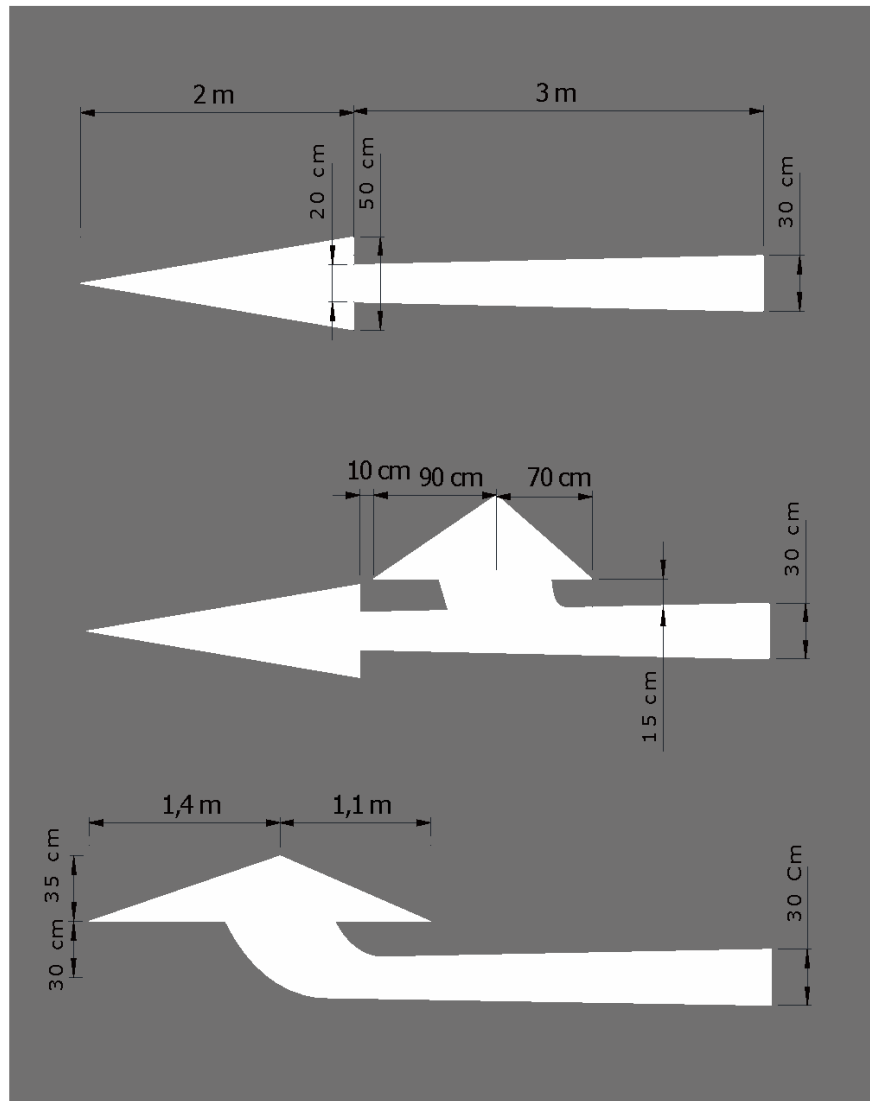

GAMBAR 14
UKURAN TULISAN MARKA LAMBANG

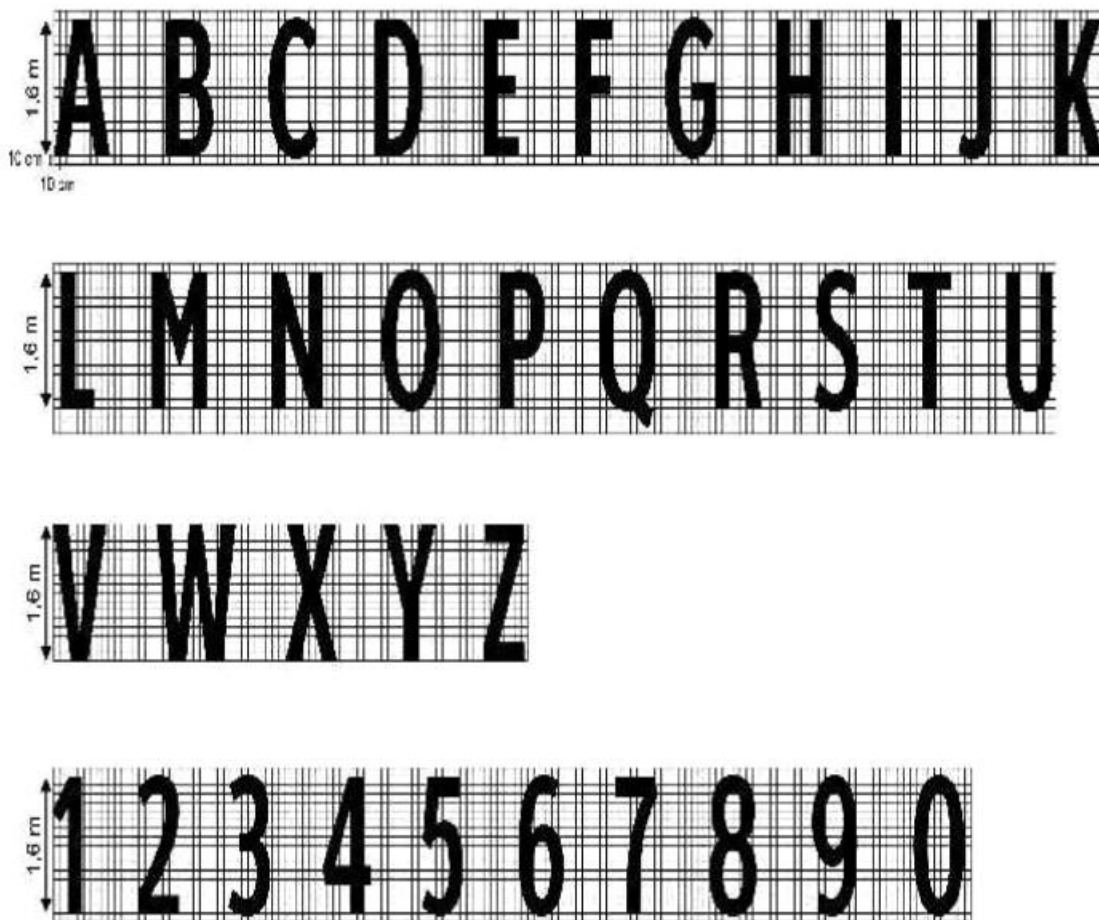

GAMBAR 15
BENTUK UKURAN MARKA KUNING
BentukMarkaKotakKuningPadaPersimpangan

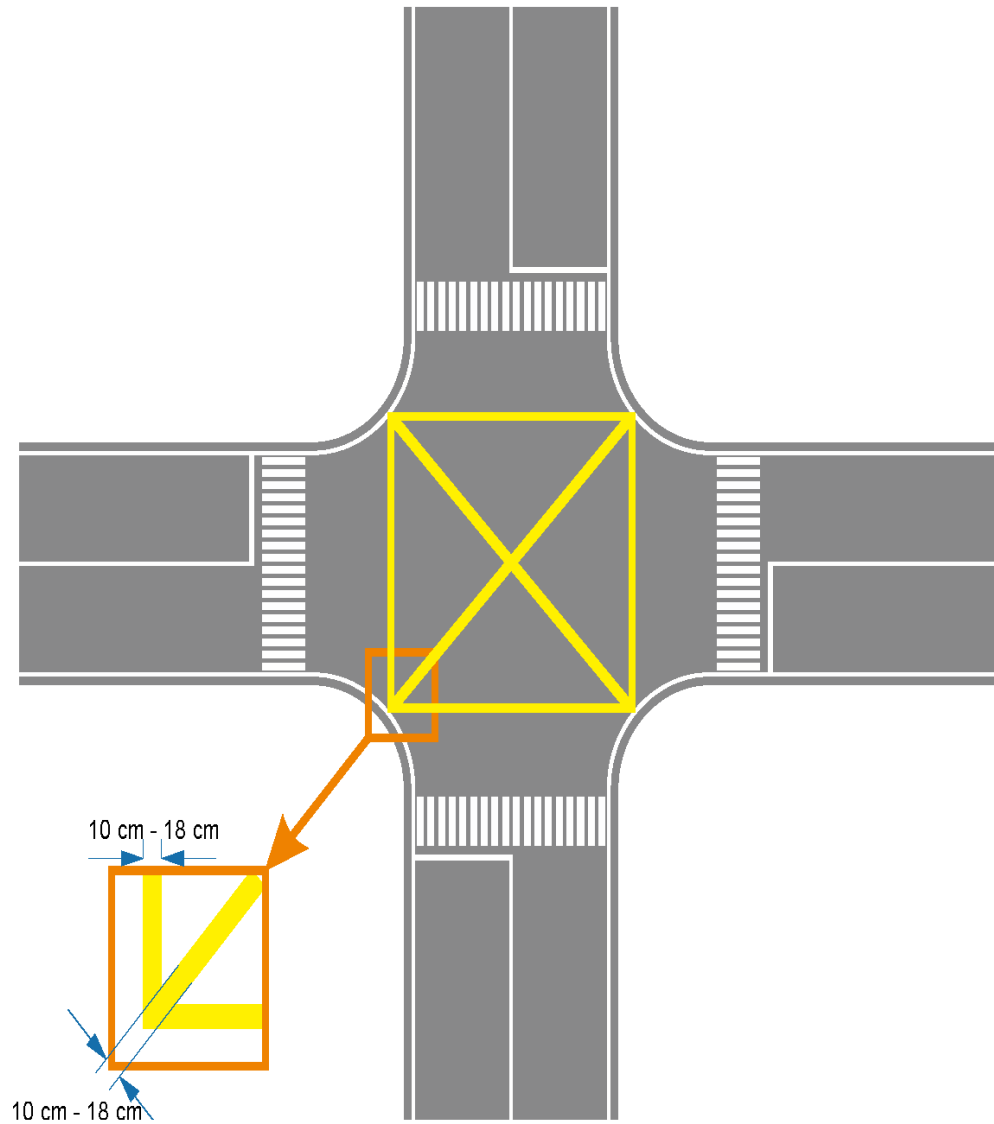

GAMBAR 16
BENTUK UKURAN MARKA KUNING
BentukMarkaKotakKuningPadaRuasJalan

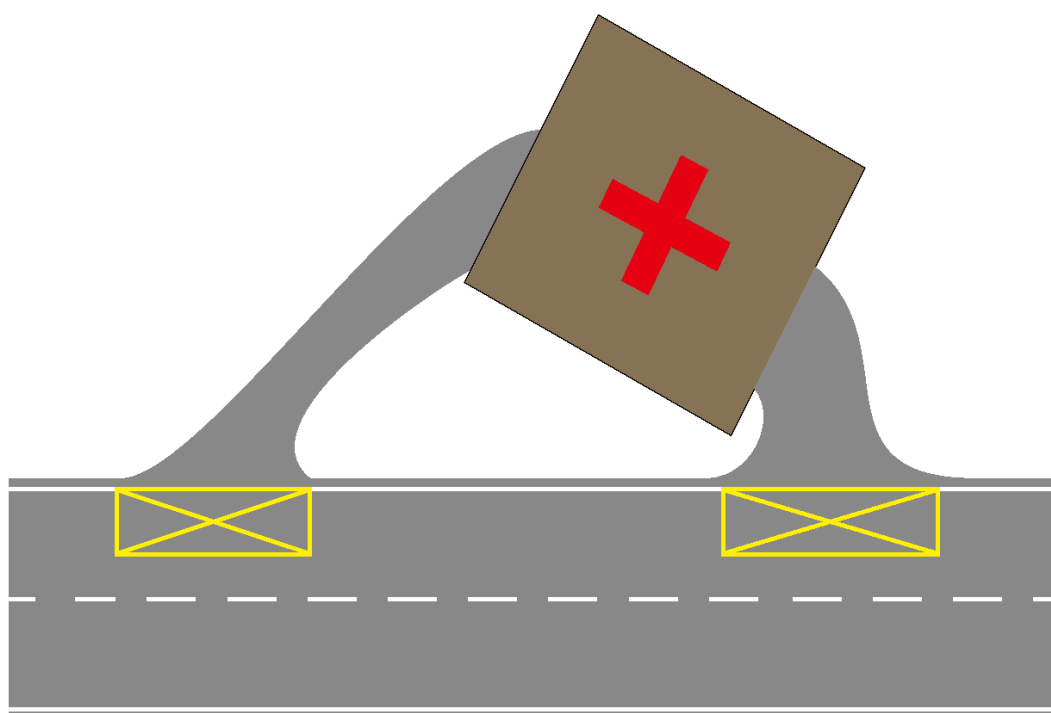

GAMBAR 17
BENTUK DAN UKURAN MARKA LAINNYA

BentukTempatPenyebranganUntukPejalan Kaki

TempatPenyeberangan (*Zebra Cross*)

*Zebra cross*selaludibuatbersama-samaGaris Stop dengandaerah penempatanterutama pada:

PersilanganTegakLurus

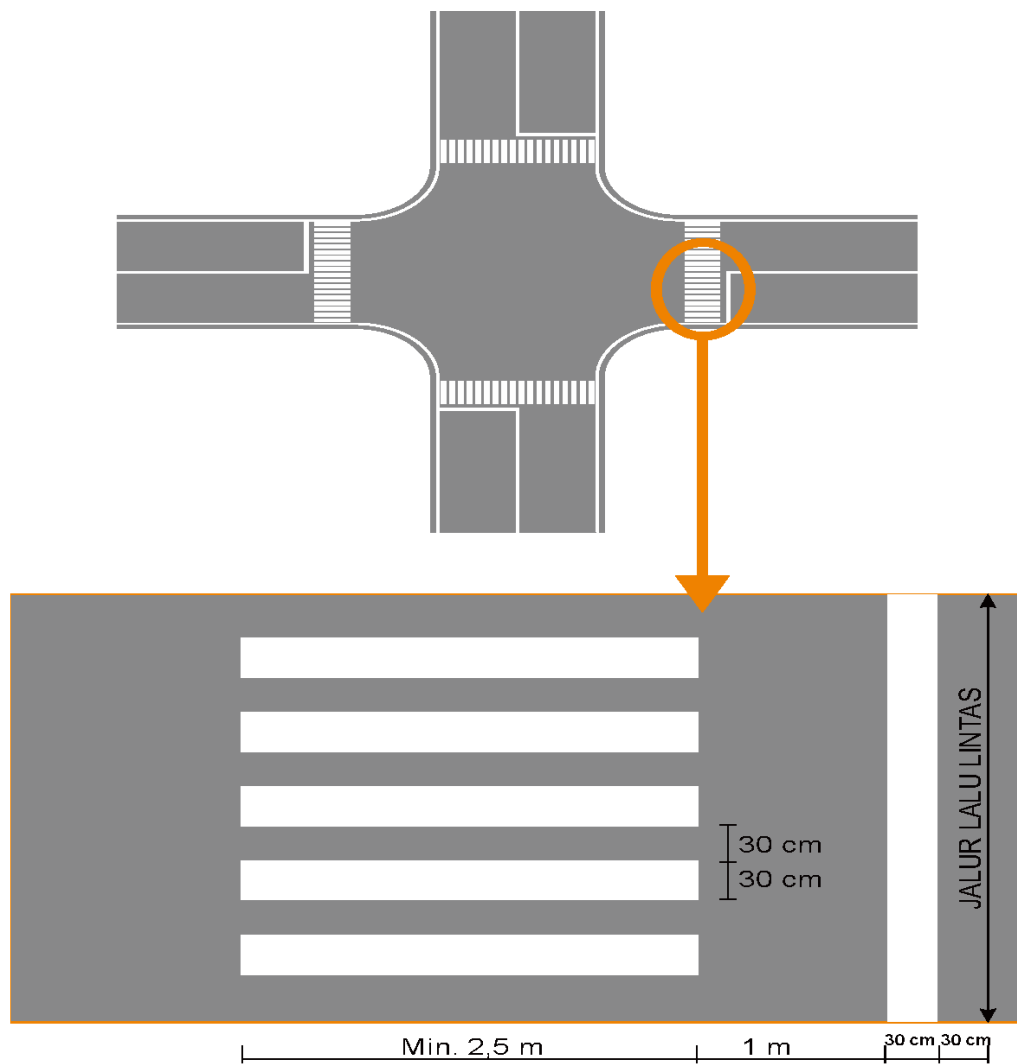

Tempat Penyeberangan (Zebra Cross)

Zebra cross selaludibuatbersama-samaGaris Stop dandapatberupaduabuahtamamarkelintangtegaklurusterhadapsumbujalan khususpadapersimpanganjalanyang dilengkapidenganAPILL

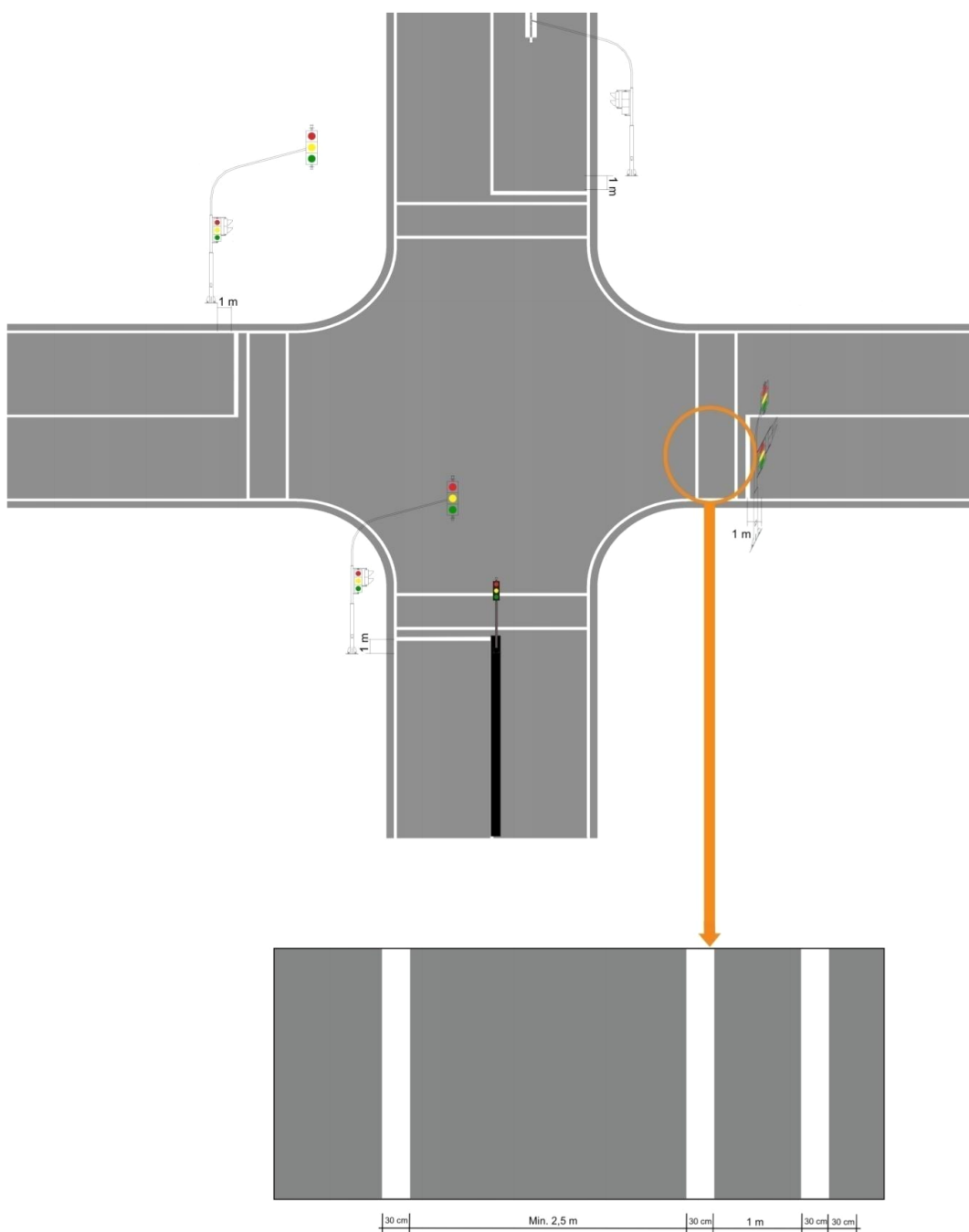

GAMBAR 18
BENTUK DAN UKURAN MARKA LAINNYA

BentukTempatPenyeberanganUntukPejalan Kaki

TempatPenyeberangandengan APILL PenyeberangJalan (*Pelican Crossing*)

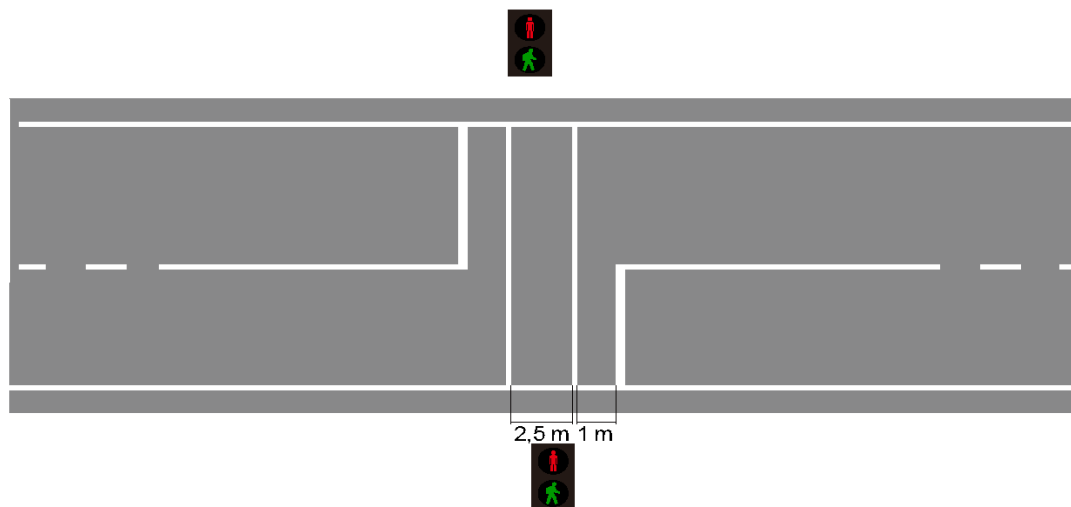

TempatPenyeberangan (*Zebra Cross*) tanpa*Pelican Crossing*

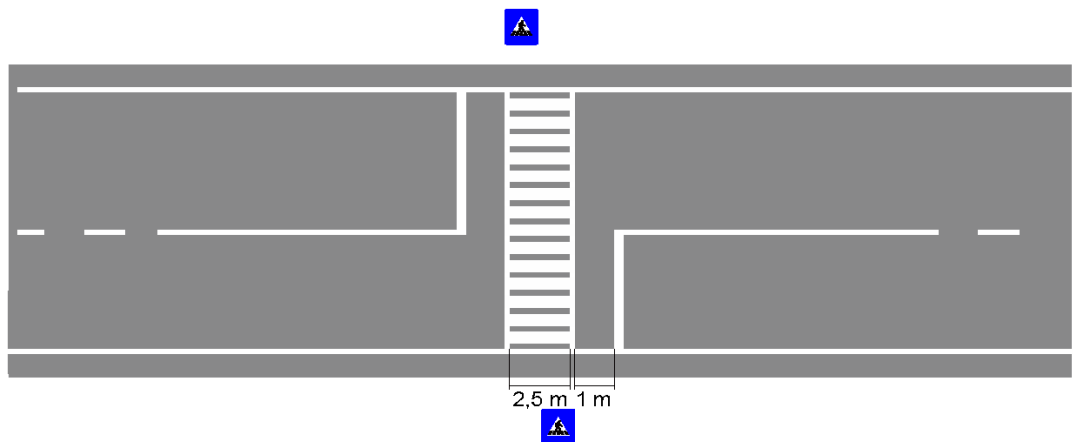

GAMBAR 19
BENTUK DAN UKURAN MARKA LAINNYA
BentukTempatPenyeberanganUntukPesepeda

Jalansatuarah

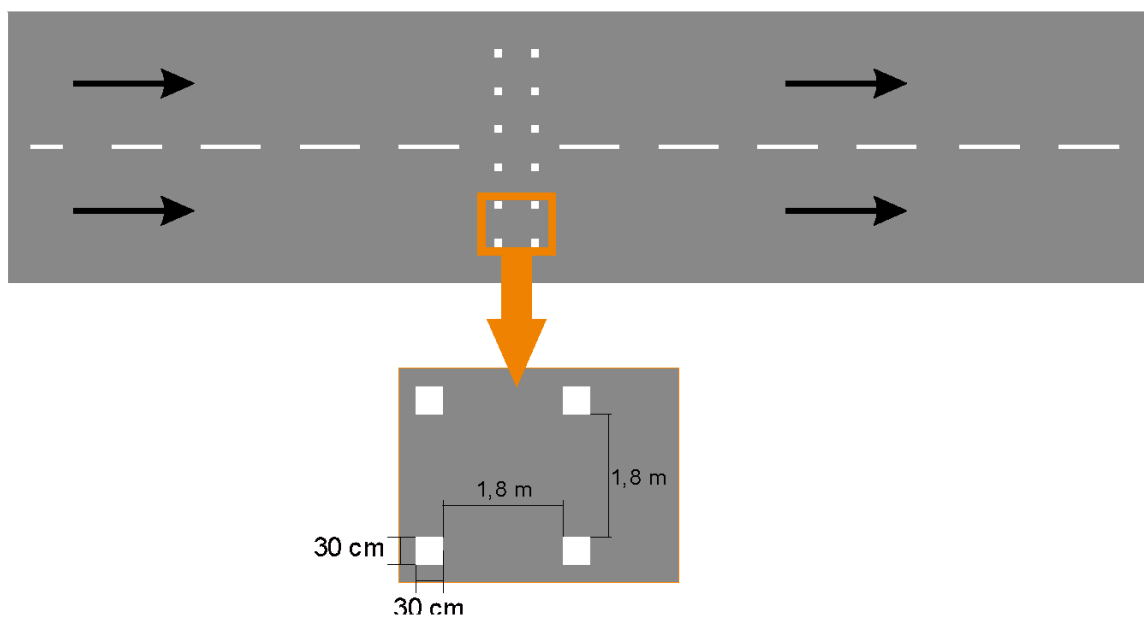

Jalanduaarah

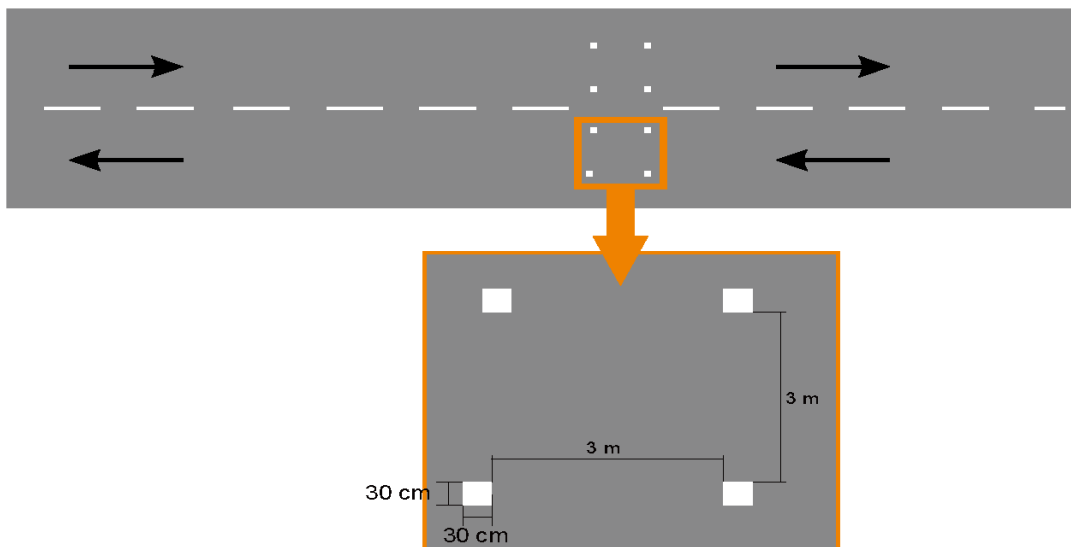

GAMBAR 20
BENTUK DAN UKURAN MARKA LAINNYA
BentukMarkaLaranganParkirAtauBerhenti

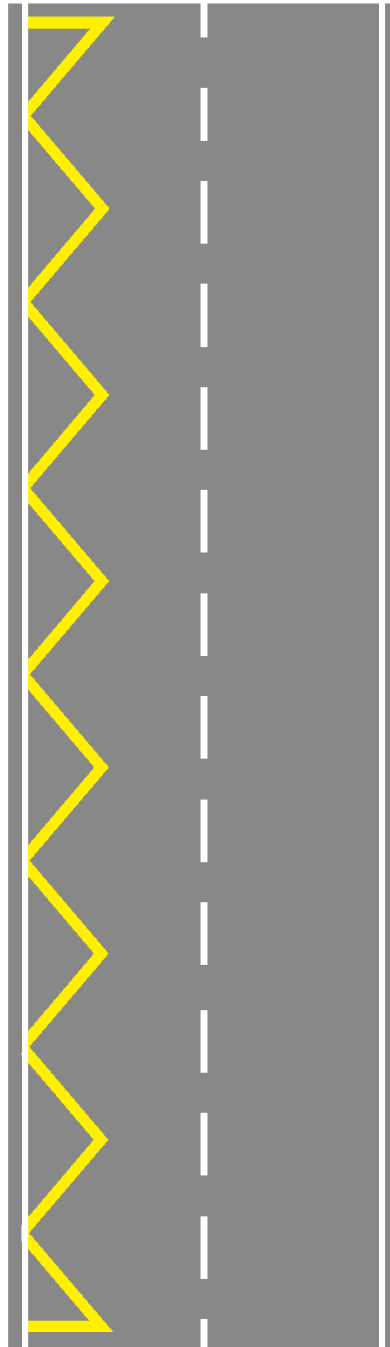

GAMBAR 21
BENTUK DAN UKURAN MARKA LAINNYA
Marka Jalan Pada Perlintasan Sebidang Dengan Jalan Kereta Api

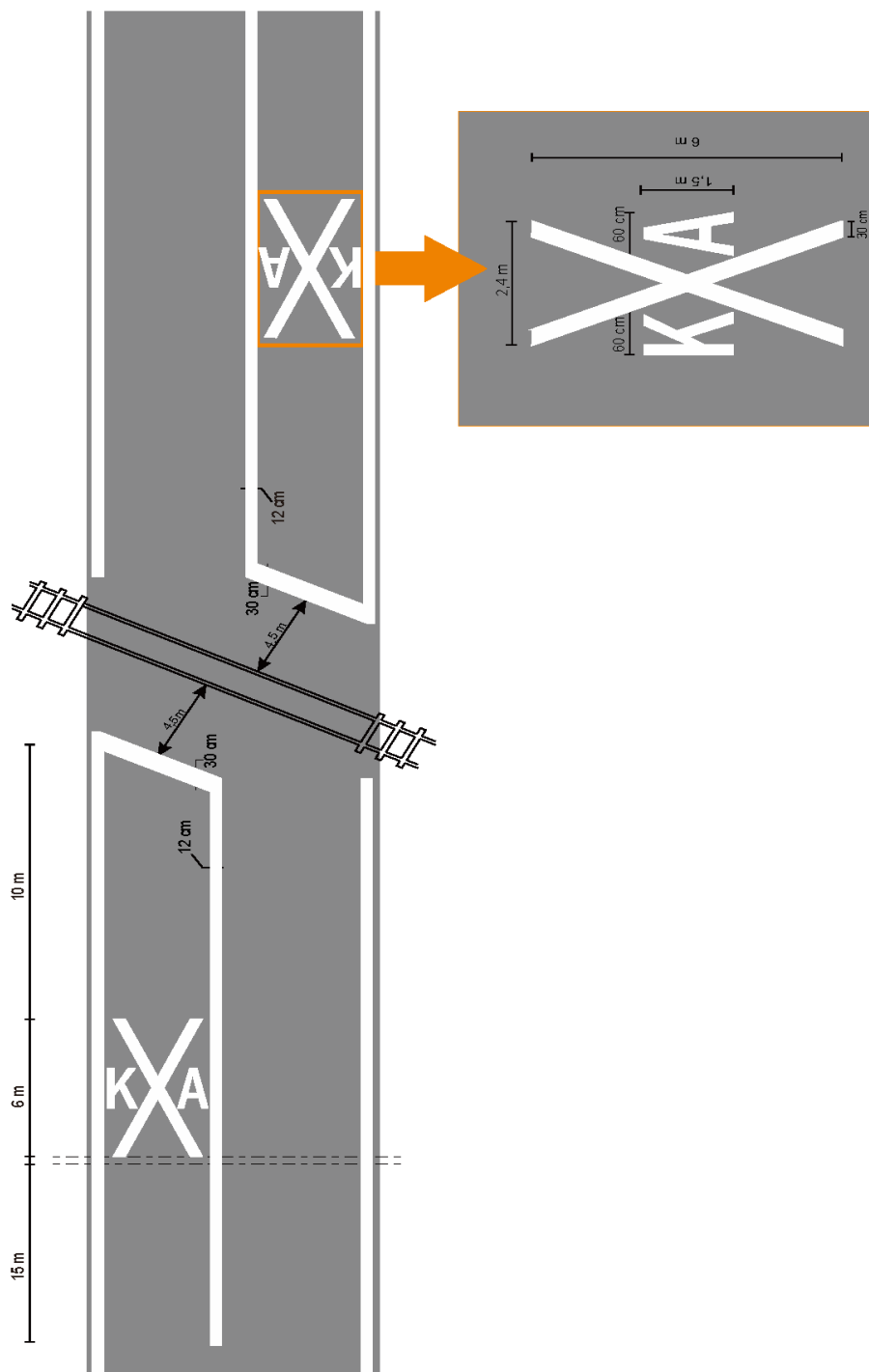

GAMBAR 22
BENTUK DAN UKURAN MARKA LAINNYA

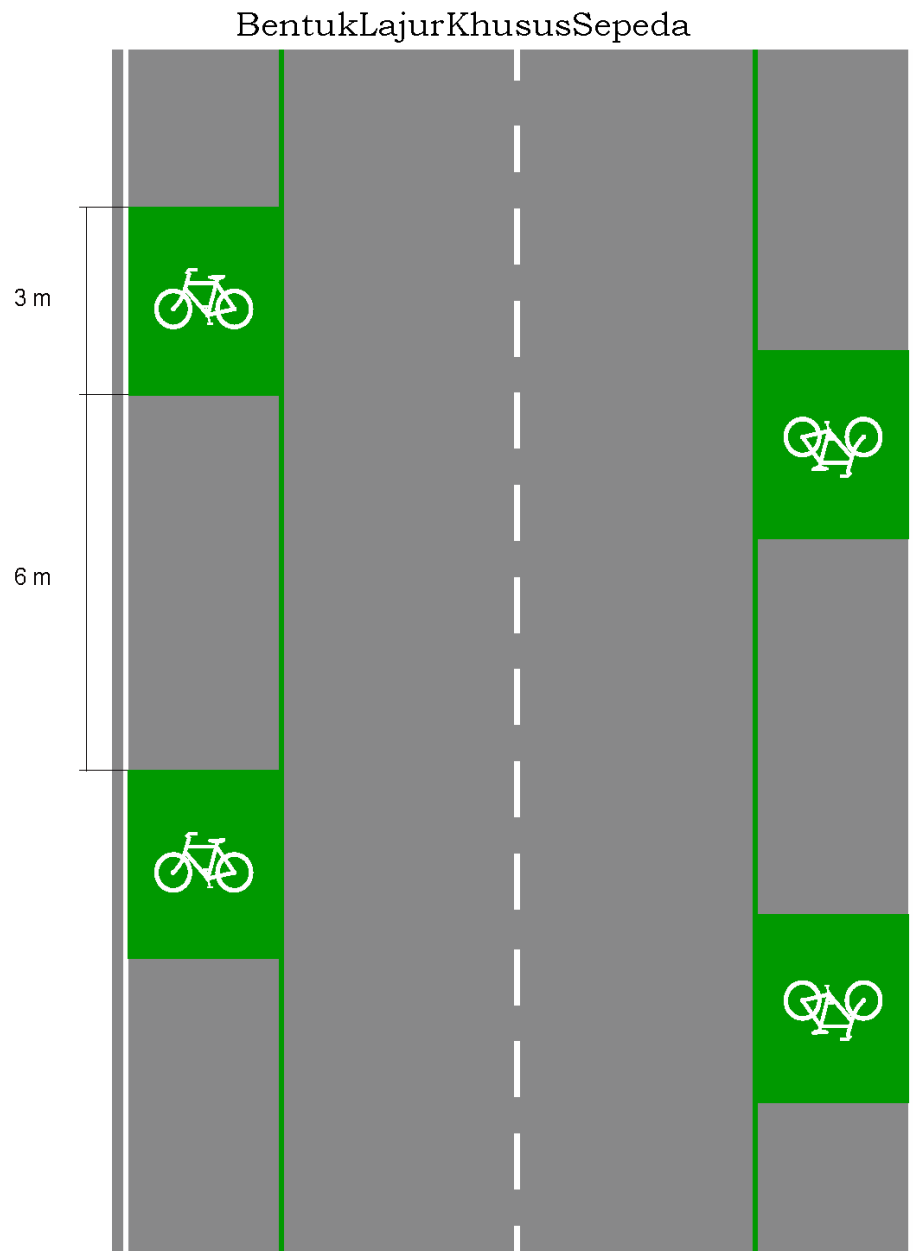

GAMBAR 23
BENTUK DAN UKURAN MARKA LAINNYA

Bentuk Lajur Khusus Bus

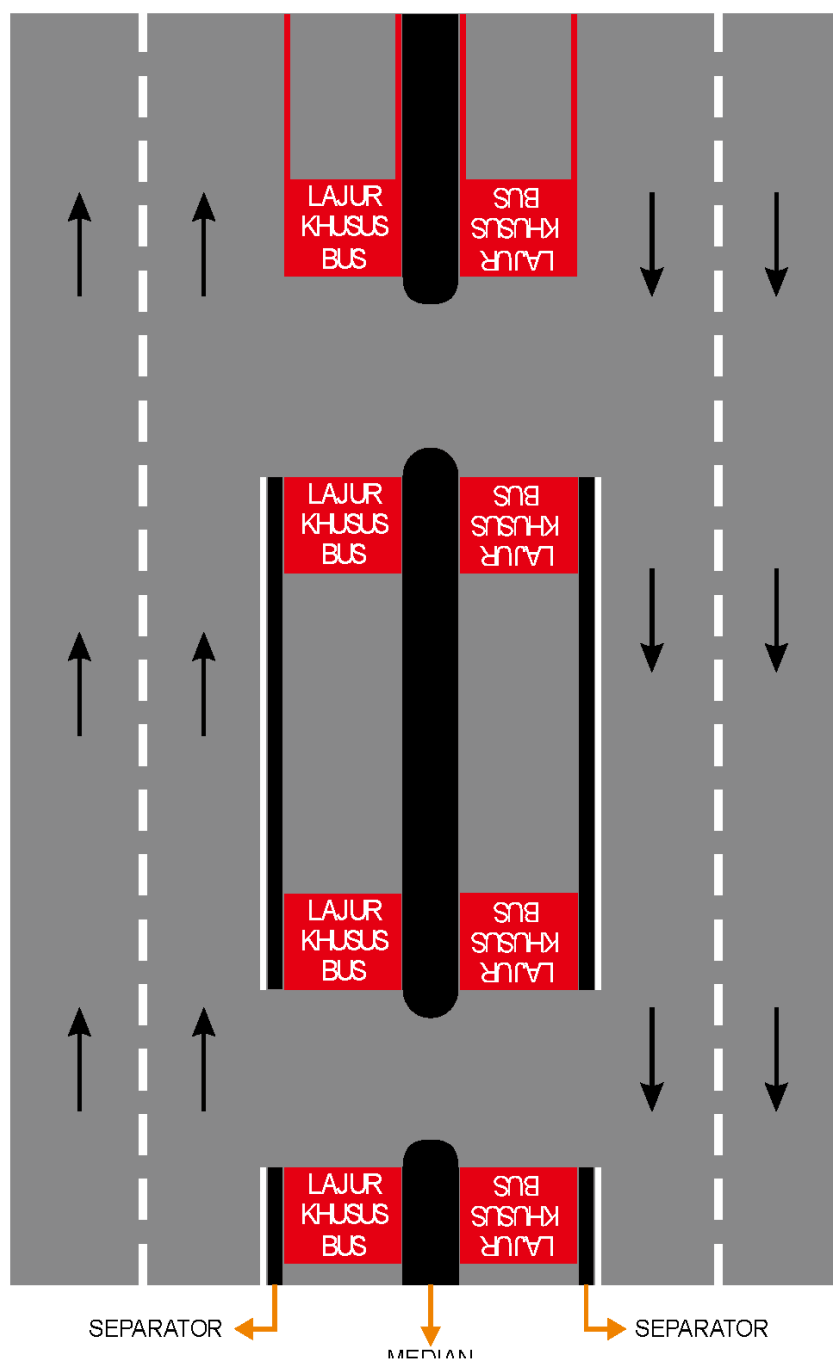

GAMBAR 24
BENTUK DAN UKURAN MARKA LAINNYA
Bentuk Lajur Khusus Sepeda Motor

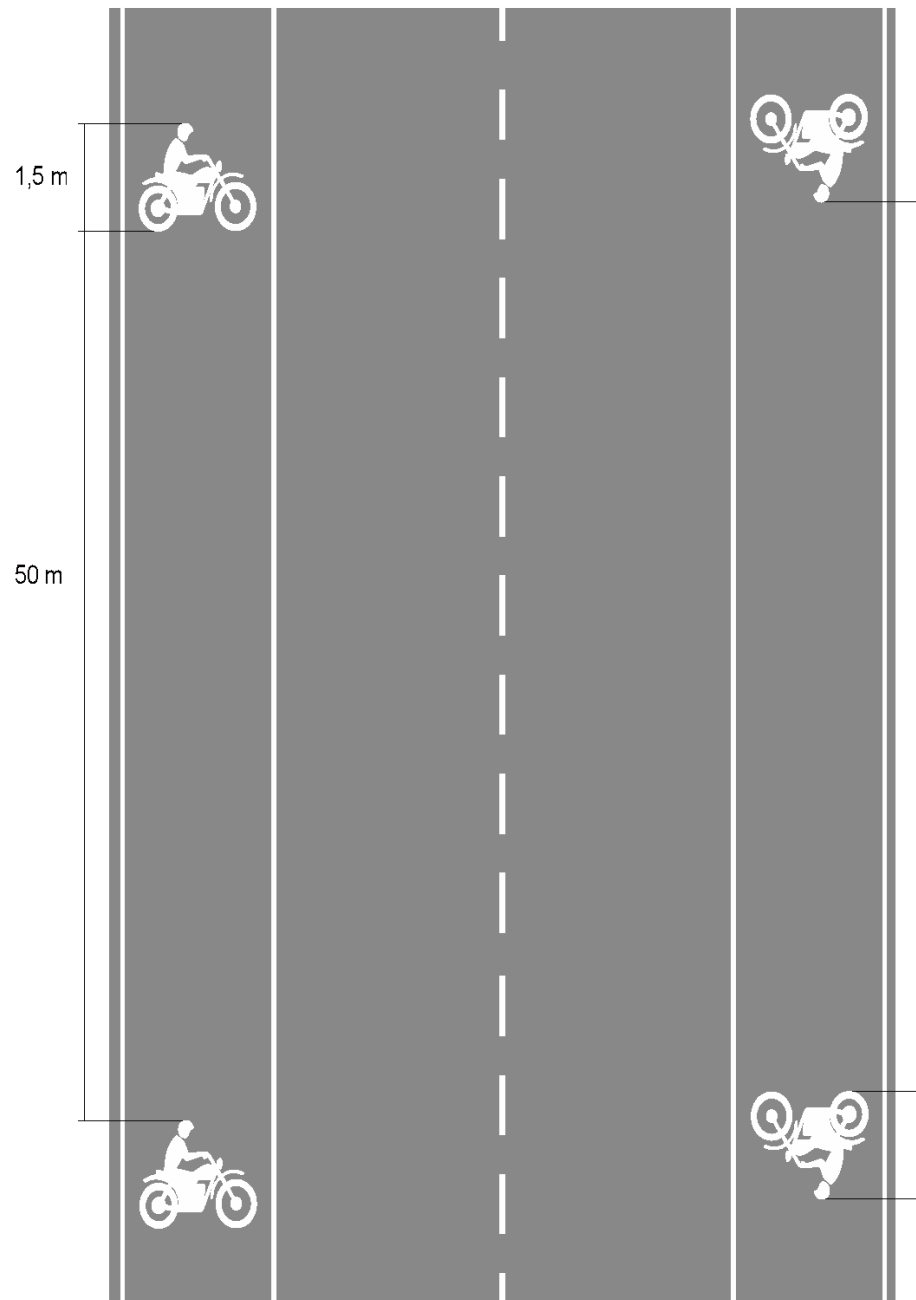

GAMBAR 25
BENTUK DAN UKURAN MARKA LAINNYA

BentukMarkaJalurEvakuasi

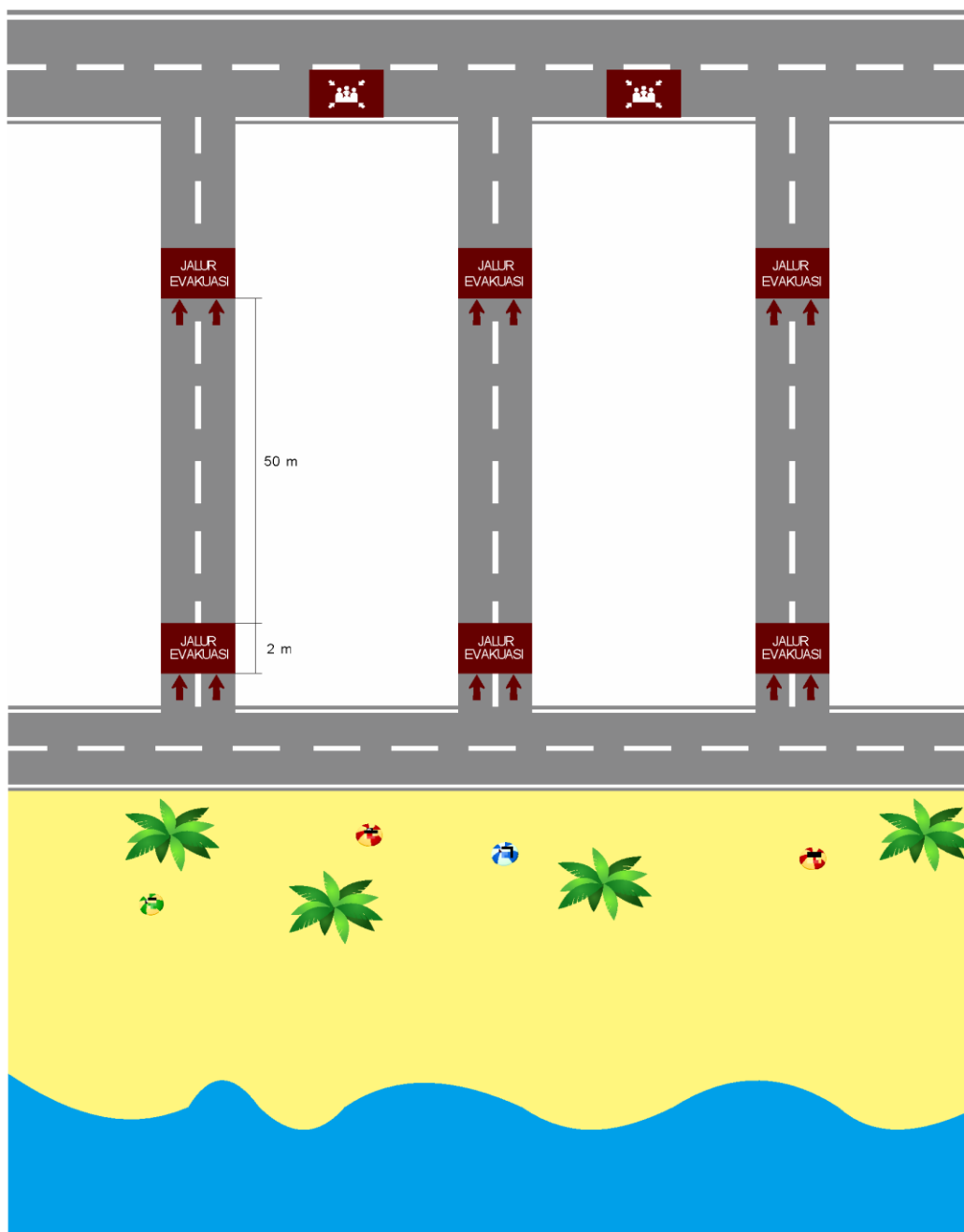

GAMBAR 26
BENTUK DAN UKURAN MARKA LAINNYA

Bentuk Lajur Khusus Pariwisata

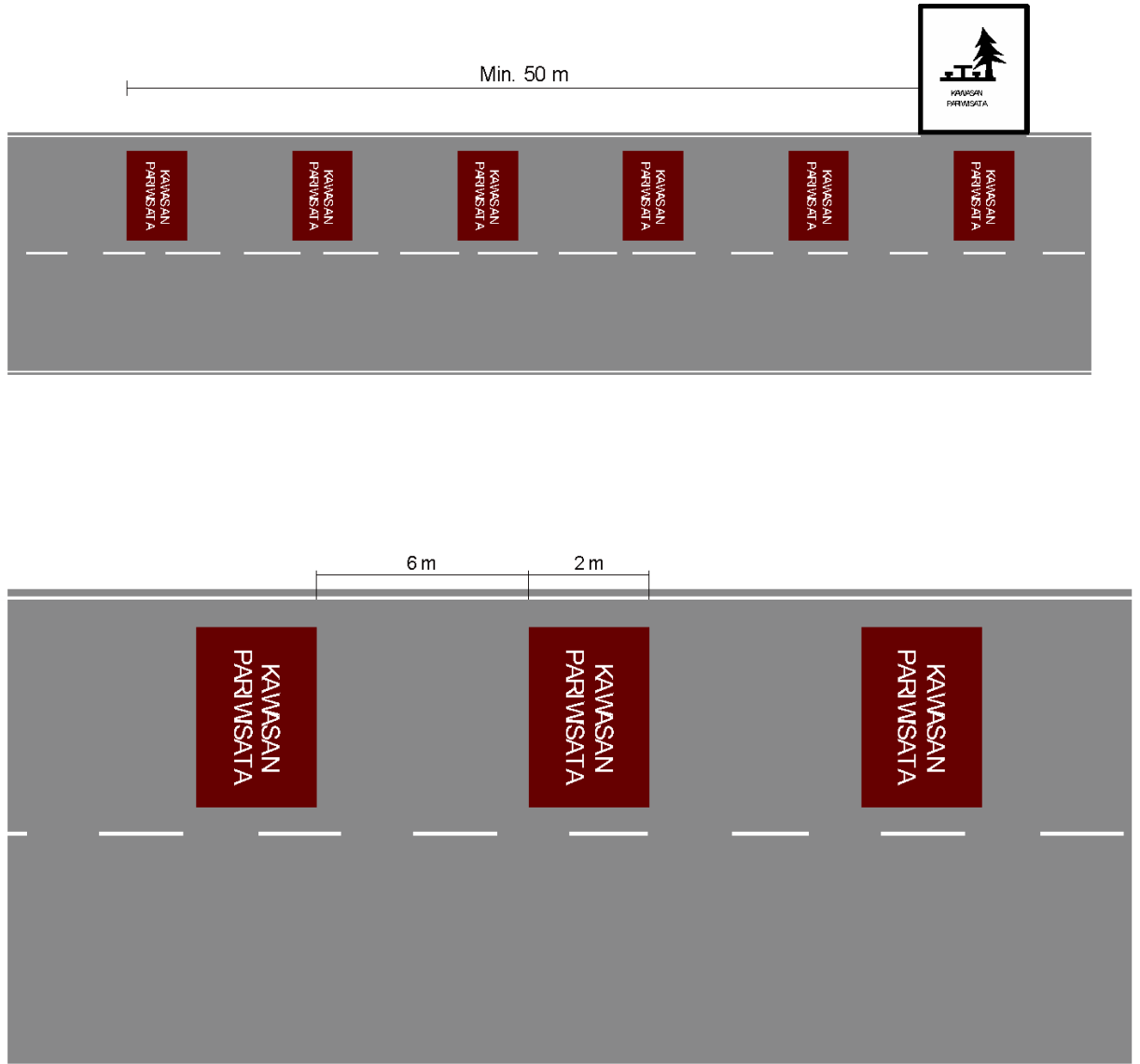

GAMBAR 27
BENTUK DAN UKURAN MARKA LAINNYA

Bentuk Marka Kewaspadaan Dengan Efek Kejut

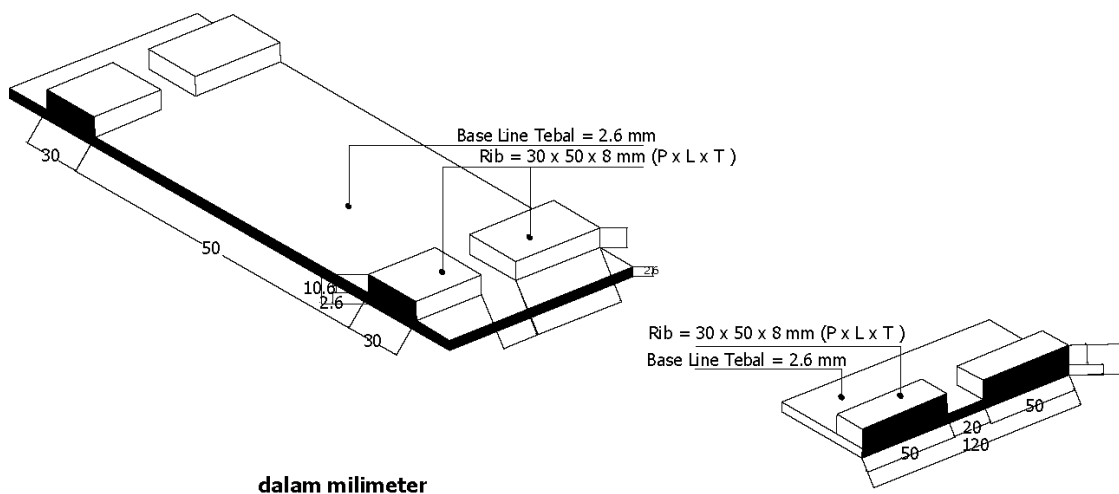

MENTERI PERHUBUNGAN
REPUBLIK INDONESIA,

ttd

BUDI KARYA SUMADI